



Інструкція з монтажу

Φ4 125 ΦБ(Р)

Дифузор стельовий

ПРИЗНАЧЕННЯ

Стельові дифузори використовуються для організації системи вентиляції для регулювання витрати повітря. Основні місця застосування стельових дифузоров: офісні приміщення, соціальні приміщення, спеціальні приміщення (лікарні, чисті кімнати і т. ін.).

КОМПЛЕКТ ПОСТАЧАННЯ

Дифузор – 1 шт.; інструкція з монтажу – 1 шт.; пакувальна коробка – 1 шт.

ГАБАРИТНІ РОЗМІРИ

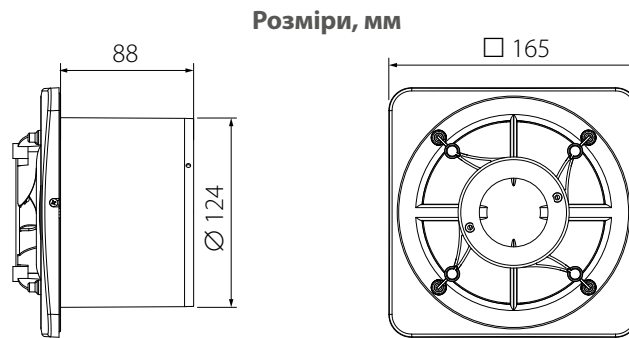

МОНТАЖ

1. Переконайтеся, що повітропровід встановлений врівень зі стелею. За потреби підріжте повітропровід до рівня стелі.

2. Встановіть корпус дифузора в повітропровід.

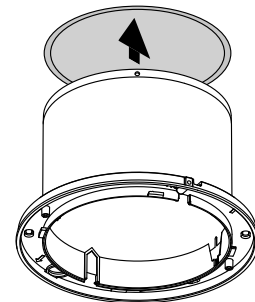
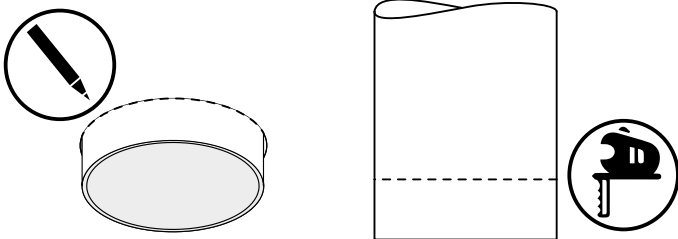

3. Закріпіть дифузор до стелі за допомогою дюбелів та/або самонарізів залежно від матеріалу стелі.

4. Встановіть на дифузор лицьову решітку поворотом за годинниковою стрілкою до клацання байонетного з'єднання.

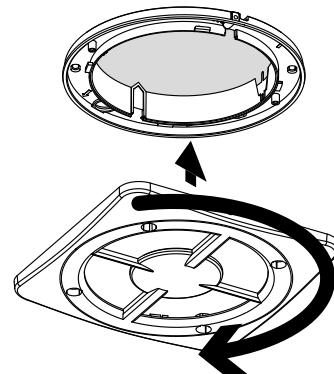
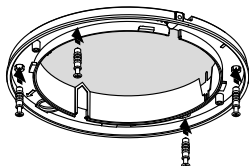

5. Зафіксуйте решітку за допомогою гвинта.

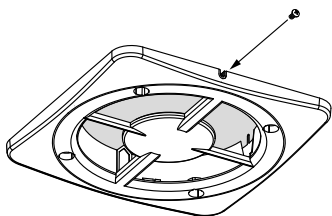

7. Встановіть на перехідник декоративну панель (не входить до комплекту постачання, замовляється окремо).

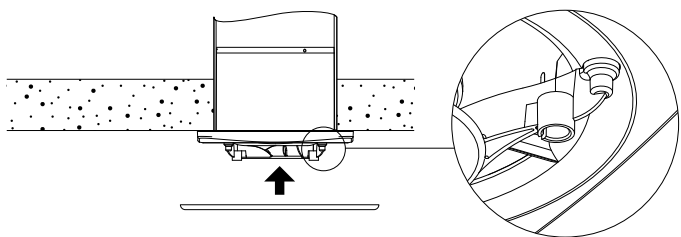

9. Для встановлення дроселя викрутіть гвинт фіксації лицьової панелі та зніміть декоративну панель разом з лицьовою решіткою поворотом проти годинникової стрілки для розчеплення байонетного з'єднання.

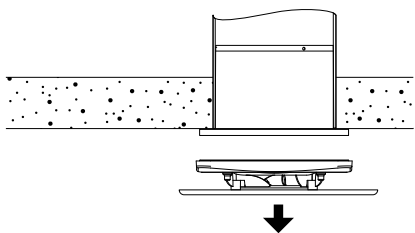

6. Встановіть на решітку перехідник під декоративну панель.

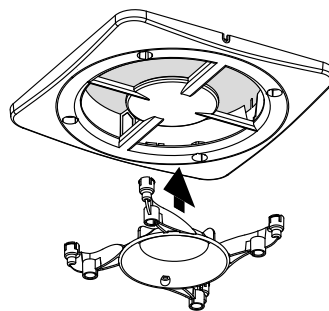

8. За необхідності регулювання повітряного потоку встановіть у дифузор дросель (регулятор потоку повітря), виймаючи з нього вставки до досягнення необхідного повітряного потоку (тільки для Ф4 125 ФБР; для Ф4 125 ФБ дросель не входить до комплекту постачання, замовляється окремо).

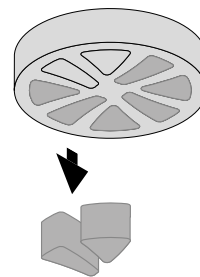

10. Після регулювання потоку повітря за допомогою дроселя встановіть решітку з декоративною панеллю у зворотному порядку.

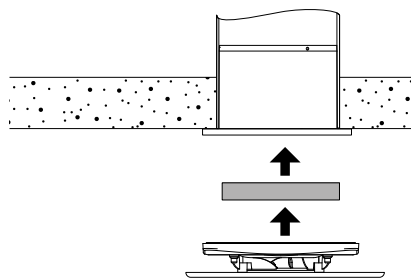

СВІДОЦТВО ПРО ПРИЙМАННЯ

Дифузор стельовий

Ф4 125 ФБ(Р)

Дата виготовлення

Продано

(найменування підприємства торгівлі, штамп магазину)

Клеймо приймальника

Дата продажу