

Enave 181 P A14



Припливно-витяжна установка у тепло- та звукоізованому корпусі зі спіненого поліпропілену

- Максимальна витрата повітря: 181
- Рівень звукового тиску LpA на відстані 3 м: 29
- Тип рекуператора: Протипотоковий
- Фільтр витяжний: Coarse > 60 % (G4)
- Фільтр припливний: Coarse > 60 % (G4) (опція ePM1 60 % (F7))
- Шумоізоляція
- Тип двигуна: ЕС
- Байпас: Ручний
- Управління: Дротова панель керування
- Матеріал корпусу: EPP
- Датчик вологості: Опціональний
- Датчик CO2: Опціональний

	Одиниця виміру	Enave 181 P A14
Розмір повітропроводу, який приєднується	мм	160
Фазність	-	1
Мінімальна напруга живлення	В	230
Максимальна напруга живлення	В	230
Частота мережі живлення	Гц	50/60
Номінальна потужність	Вт	53
Максимальний струм	А	0.49
Максимальна витрата повітря	м ³ /год	181
Рівень звукового тиску LpA на відстані 3 м	дБ(А)	29
Ефективність рекуперації, макс	%	91
Тип рекуператора	-	Протипотоковий
Матеріал рекуператора	-	Полістирол
Вага	кг	12
Фільтр витяжний	-	Coarse > 60 % (G4)
Фільтр припливний	-	Coarse > 60 % (G4) (опція ePM1 60 % (F7))
Максимальна температура повітря що переміщується	°С	45
Мінімальна температура оточуючого повітря	°С	1
Максимальна температура оточуючого повітря	°С	40
Максимальна вологість повітря, що оточує	%	60
Клас захисту	-	IP22

Клас захисту приводу	-	IP44
----------------------	---	------

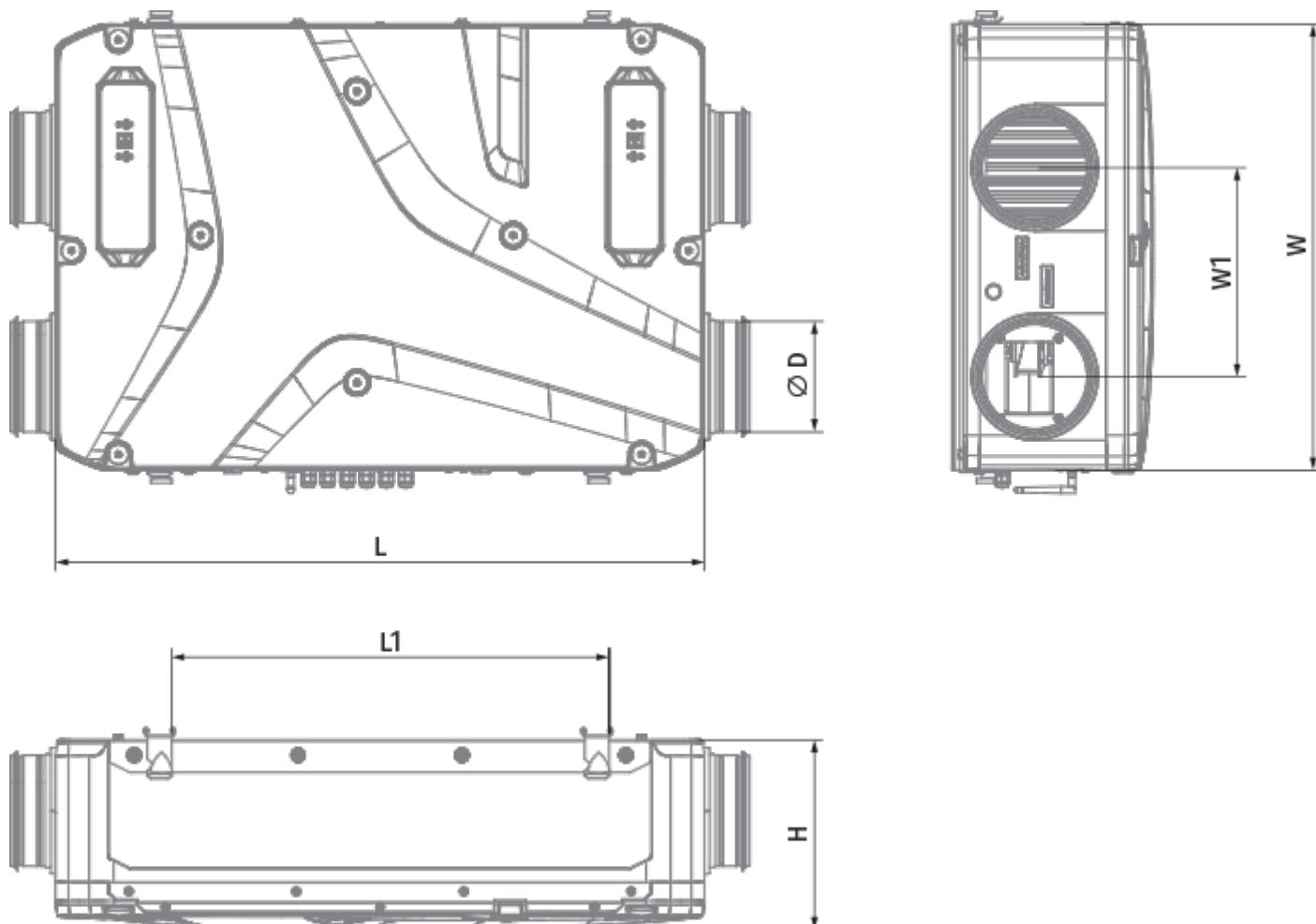

Розміри

H	W	L	D	W1	L1
272	640	930	160	300	627



Акcesуари

Інші акcesуари



Найменування	Фото	Опис
СФ 205x200x48 Coarse 90% G4		Панельний фільтр G4
СФ 205x200x48 ePM1 60% F7		Панельний фільтр F7

Кухонні витяжні зонти

Найменування	Фото	Опис
--------------	------	------

PD-Enave 181 P		Декоративна панель
--------------------------------	---	--------------------

Датчики

Найменування	Фото	Опис
HV2		Внутрішній датчик вологості
CO2-3		Датчик вуглекислого газу
CO2-1		Датчики вуглекислого газу
CO2-2		Датчики вуглекислого газу
HR-S		Електромеханічні гігростати

Сифон для відведення конденсату (Дренажний сифон)

Найменування	Фото	Опис
СГ-32		Сифон гідравлічний для відведення конденсату від рекуператорів та охолоджувачів у системах вентиляції та кондиціонування

Для круглих каналів

Найменування	Фото	Опис
СР 160/600		Шумоглушник для поглинання шуму, що виникає під час роботи вентиляційного обладнання та поширюється повітропроводами вентиляційних систем
СР 160/900		Шумоглушник для поглинання шуму, що виникає під час роботи вентиляційного обладнання та поширюється повітропроводами вентиляційних систем
СР 160/1200		Шумоглушник для поглинання шуму, що виникає під час роботи вентиляційного обладнання та поширюється повітропроводами вентиляційних систем

Для круглих каналів

Найменування	Фото	Опис
--------------	------	------

КРВ 160		Повітряна заслінка для автоматичного перекриття повітряного потоку у вентиляційних каналах з круглим перерізом
-------------------------	---	--

Електроприводи

Найменування	Фото	Опис
Belimo TF230		Приводи призначені для керування повітряними заслінками з площею перерізу до 0,4 м ² , які виконують охоронні функції

Фланці

Найменування	Фото	Опис
PD-Enave 181 P		Декоративна панель

Екодизайн

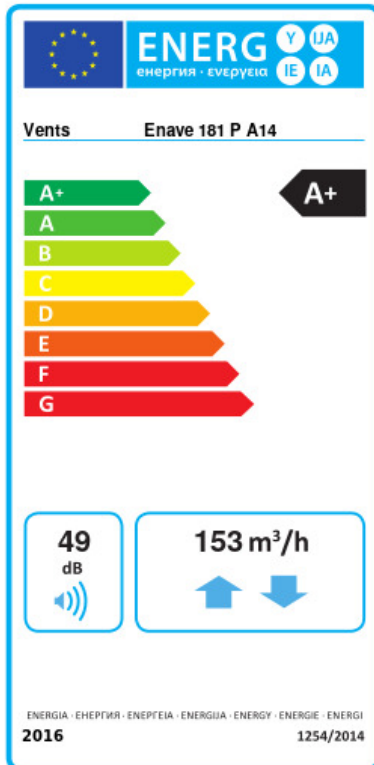

Торгова марка	Вентс					
Модель	Enave 181 P A14					
Питома споживання енергії (кВт.год/(м²/рік))	Холодний		Помірний		Теплий	
	82.1	A+	43.2	A+	18.2	E
Тип установки	Двоспрямована					
Тип приводу	Змінна швидкість					
Тип теплообміннику	Рекупераційний					
Термоефективність рекуперації тепла (%)	87					
Максимальна витрата повітря (м³/год)	153					
Споживана потужність (Вт)	53					
Еталонна об'ємна витрата (м³/с)	0.03					
Статичний тиск у вихідній точці (Па)	50					
Питома споживана потужність у вихідній точці (Вт/(м³/год))	0.204					
Спосіб керування приводом	Локальне регулювання споживання					
Максимальні внутрішні перетоки (%)	2.7					
Максимальні зовнішні витоки (%)	2.7					
Декларований тип вентиляційної одиниці	RVU BVU					
Sound power level (дБ(A))	49					
Річне споживання електрики (кВт.год/рік)	Холодний		Помірний		Теплий	
	690		153		108	
Річне збереження тепла (кВт.год/рік)	Холодний		Помірний		Теплий	
	9060		4631		2094	