

КСК 160 4Д



Кухонні каналні вентилятори у шумоізольованих корпусах з робочою температурою 120 °С

- Максимальна витрата повітря: 730
- Рівень звукового тиску LpA на відстані 3 м: 41
- Шумоізоляція
- Тип двигуна: АС
- Тип крильчатки: Відцентровий вперед загнуті лопатки
- Матеріал корпусу: Оцинкована сталь

| | Одиниця виміру | КСК 160 4Д |
|--|---------------------|------------|
| Розмір повітропроводу, який приєднується | мм | 160 |
| Швидкість | - | 1 |
| Мінімальна напруга живлення | В | 400 |
| Максимальна напруга живлення | В | 400 |
| Частота мережі живлення | Гц | 50 |
| Номинальна потужність | Вт | 180 |
| Максимальний струм | А | 0.6 |
| Максимальна витрата повітря | м ³ /год | 730 |
| Рівень звукового тиску LpA на відстані 3 м | дБ(А) | 41 |
| Вага | кг | 17 |
| Максимальна температура повітря що переміщується | °С | 120 |
| Мінімальна температура повітря що переміщується | °С | -20 |
| Клас захисту | - | IP54 |

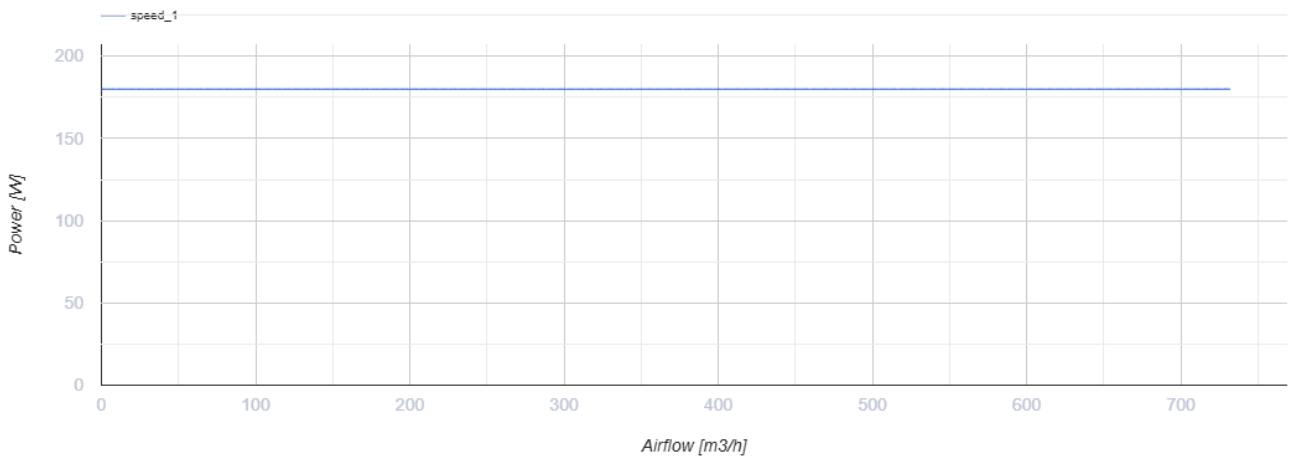
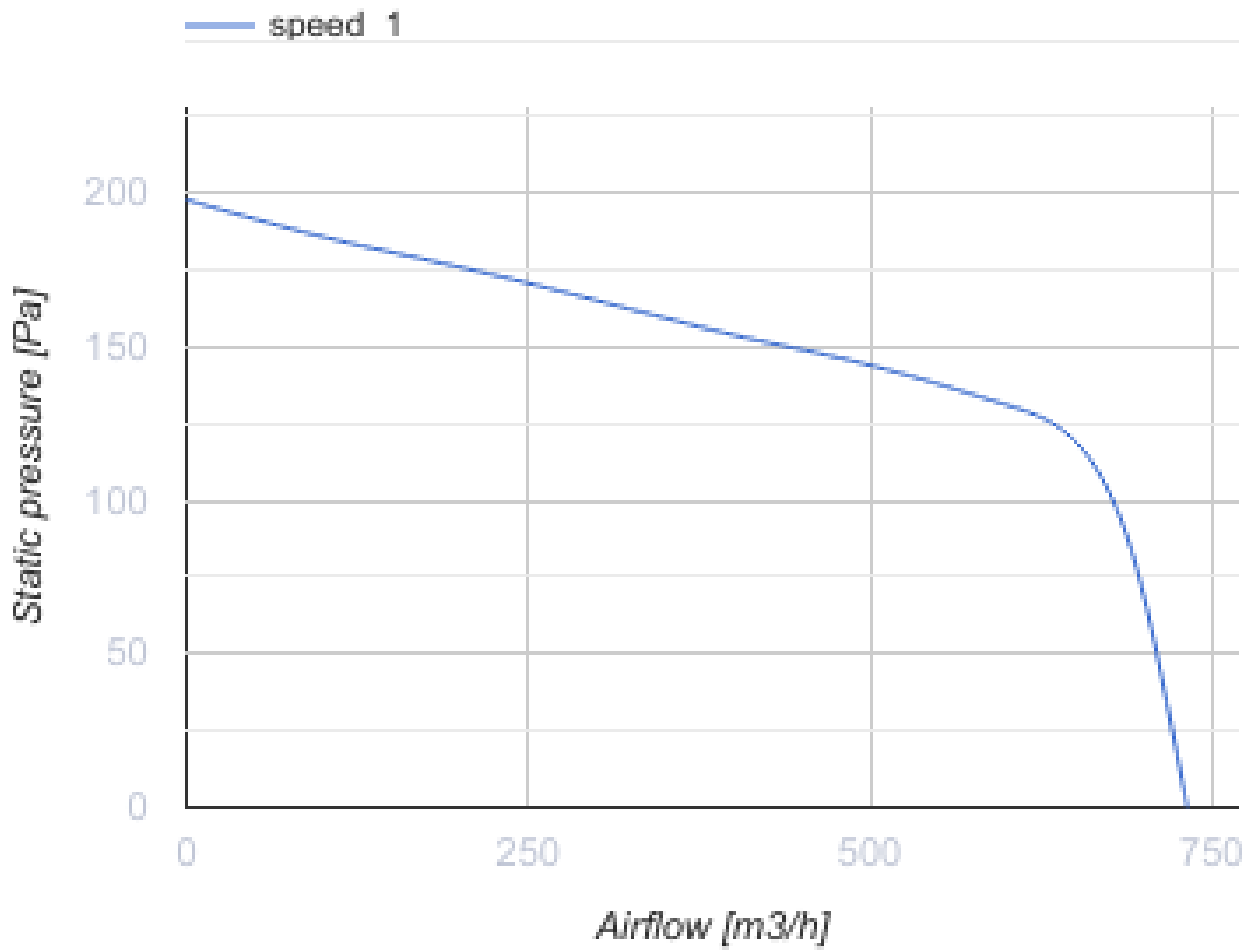

Розміри

| ØD | B | B1 | H | H1 | L | L1 | L2 | L3 | L4 |
|-----|-----|-----|-----|-----|-----|-----|-----|-----|-----|
| 160 | 410 | 330 | 540 | 365 | 525 | 500 | 470 | 475 | 205 |



Аксессуары

Для круглых каналов

| Найменування | Фото | Опис |
|-------------------------|---|---|
| КОМ 160 |  | Зворотний клапан із підпружиненими пластинами для перекриття повітряного потоку в круглих повітропроводах |

Вставки

| Найменування | Фото | Опис |
|-------------------------|---|--|
| ВВГ 160 |  | Гнучкі віброгасильні вставки для круглих каналів |