

ОВК 2Д 300



Осьові вентилятори низького тиску в сталевому корпусі для настінного монтажу

- Максимальна витрата повітря: 2310
- Рівень звукового тиску LpA на відстані 3 м: 52
- Тип двигуна: АС
- Тип крильчатки: Осьовий
- Матеріал корпусу: Поліпропілен/Термопластичний еластомер
- Встановлення в довільній позиції

	Одиниця виміру	ОВК 2Д 300
Розмір повітропроводу, який приєднується	мм	300
Швидкість	-	1
Мінімальна напруга живлення	В	400
Максимальна напруга живлення	В	400
Частота мережі живлення	Гц	50/60
Номінальна потужність	Вт	145
Максимальний струм	А	0.25
Максимальна витрата повітря	м ³ /год	2310
Рівень звукового тиску LpA на відстані 3 м	дБ(А)	52
Вага	кг	5.1
Максимальна температура повітря що переміщується	°С	60
Мінімальна температура повітря що переміщується	°С	-30
Клас захисту	-	IP24

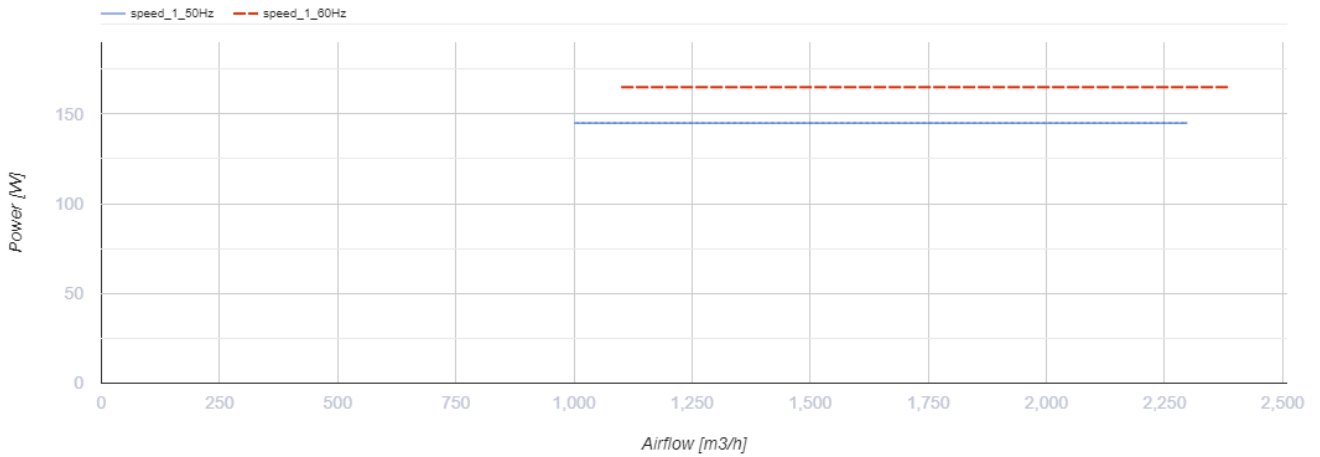
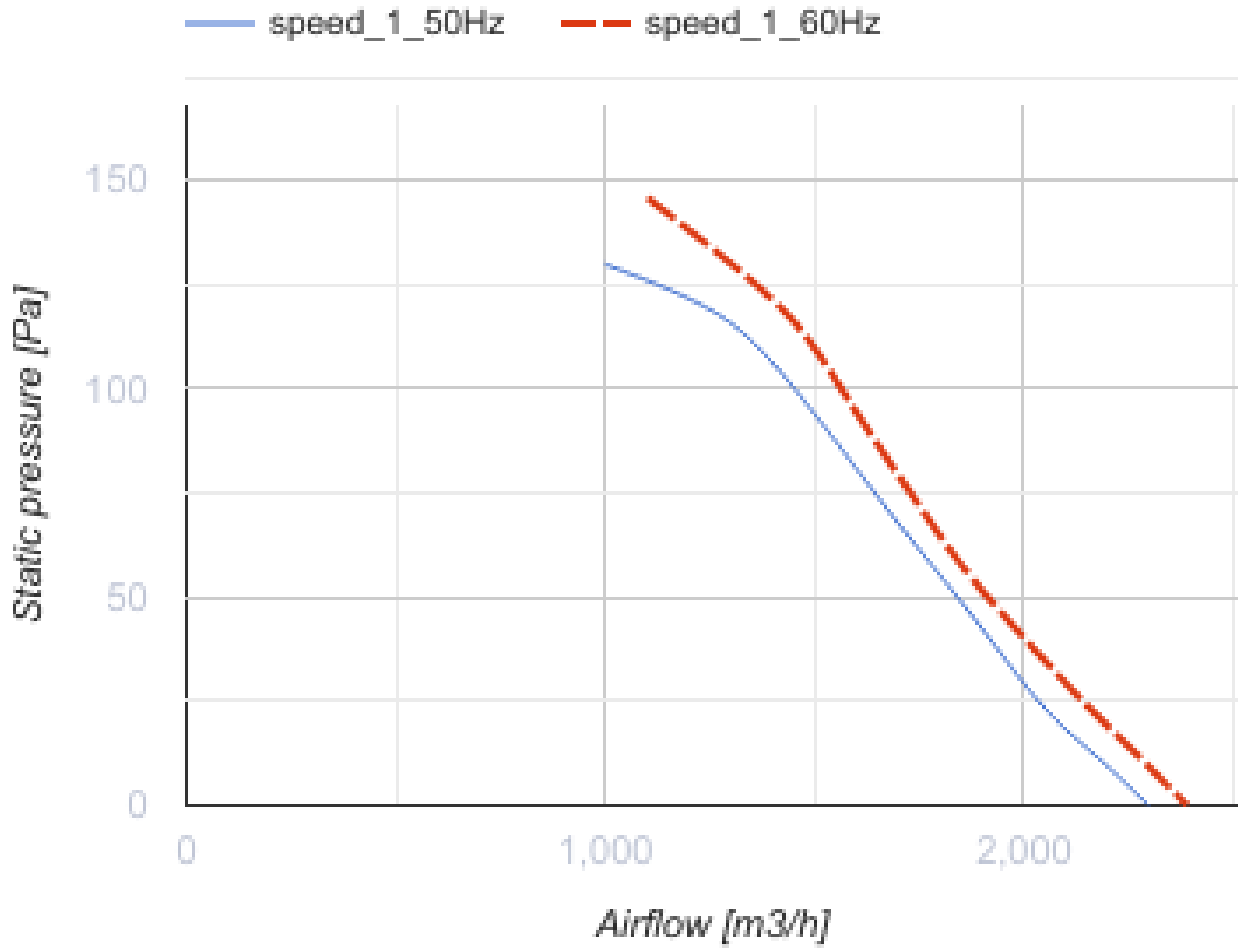

Розміри

ØD	ØD1	ØD2	Ød	L
317	380	397	9	145



Екодизайн

Торгова марка	Вентс
Модель	ОВК 2Д 300
Тип приводу	External MSD or VSD
Тип теплообміннику	Немає
Номінальна витрата повітря (м ³ /с)	0.38
Статичний тиск за номінальної витрати повітря (Па)	110
Максимальні зовнішні витоки (%)	2.7
Статична ефективність (%)	30.2
Декларований тип вентиляційної одиниці	NRVU UVU
Ефективна потужність (кВт)	0.141
Sound power level (дБ(А))	80