

ОВК1 200



Осьові вентилятори низького тиску у сталевому корпусі для настінного монтажу

- Максимальна витрата повітря: 405
- Рівень звукового тиску LpA на відстані 3 м: 33
- Тип двигуна: АС
- Тип крильчатки: Осьовий
- Матеріал корпусу: Поліпропілен/Термопластичний еластомер
- Встановлення в довільній позиції

	Одиниця виміру	ОВК1 200
Розмір повітропроводу, який приєднується	мм	200
Швидкість	-	1
Мінімальна напруга живлення	В	220
Максимальна напруга живлення	В	240
Частота мережі живлення	Гц	50/60
Номінальна потужність	Вт	43
Максимальний струм	А	0.28
Максимальна витрата повітря	м ³ /год	405
Рівень звукового тиску LpA на відстані 3 м	дБ(А)	33
Вага	кг	2.5
Максимальна температура повітря що переміщується	°С	40
Мінімальна температура повітря що переміщується	°С	-30
Клас захисту	-	IP24
Клас захисту приводу	-	IP44

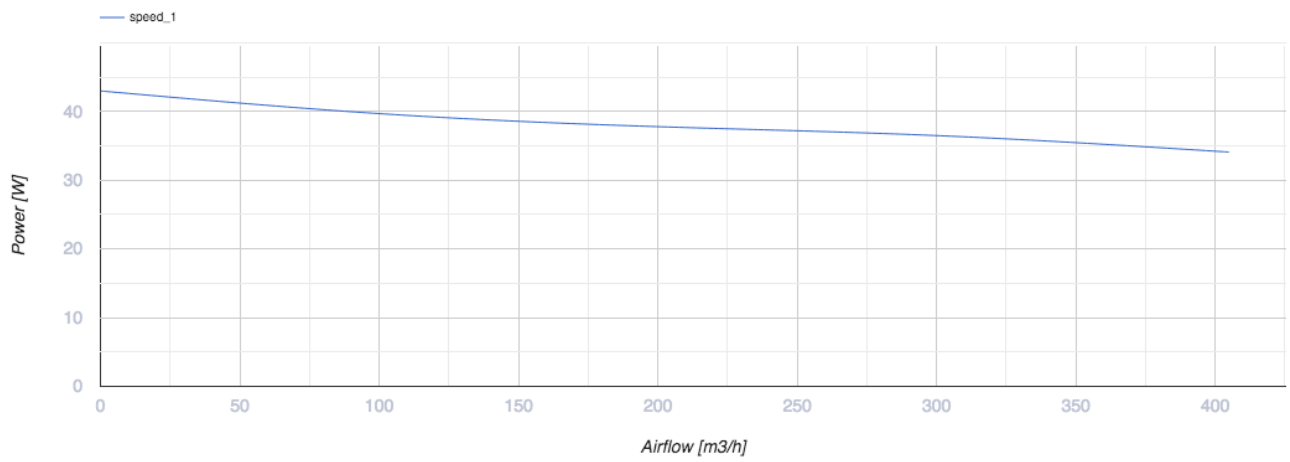
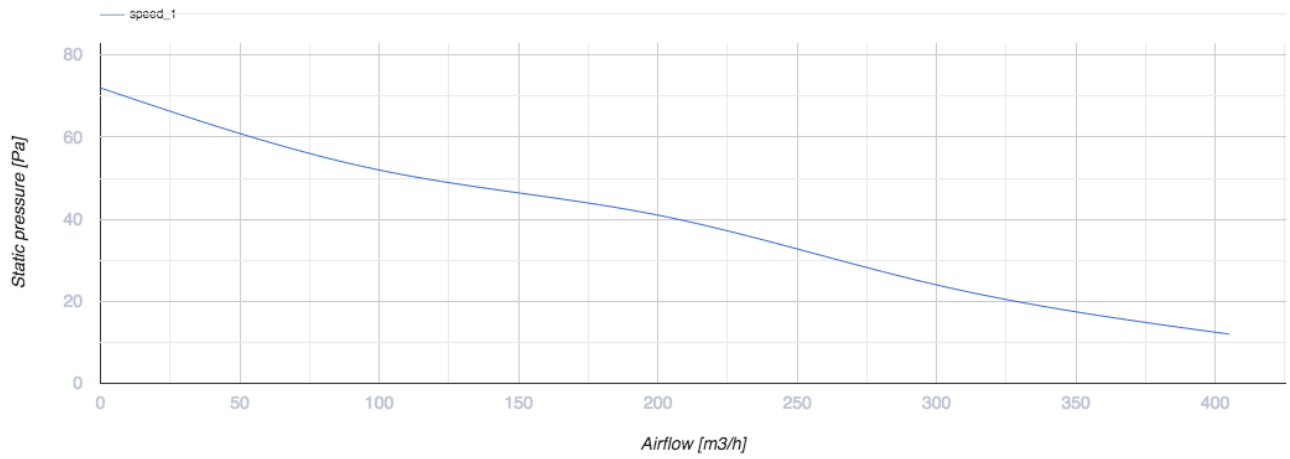

Розміри

ØD	ØD1	ØD2	Ød	L
208	270	300	7	120

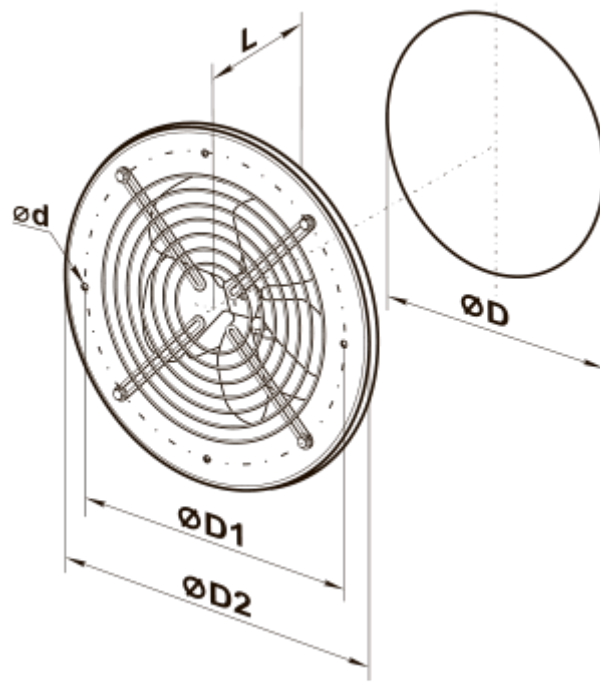

Екодизайн

Торгова марка	Вентс
Модель	ОВК1 200
Тип приводу	External MSD or VSD
Тип теплообміннику	Немає
Номінальна витрата повітря (м ³ /с)	0.055
Статичний тиск за номінальної витрати повітря (Па)	42
Максимальні зовнішні витоки (%)	2.7
Статична ефективність (%)	8.6
Декларований тип вентиляційної одиниці	NRVU UVU
Ефективна потужність (кВт)	0.027
Sound power level (дБ(А))	52