

ВКГС 4Е 225



Дахові відцентрові вентилятори з горизонтальним викиданням повітря

- Максимальна витрата повітря: 760
- Рівень звукового тиску LpA на відстані 3 м: 45
- Тип двигуна: АС
- Тип крильчатки: Відцентровий назад загнуті лопатки
- Матеріал корпусу: Сталь із полімерним покриттям

	Одиниця виміру	ВКГС 4Е 225
Швидкість	-	1
Фазність	-	1
Мінімальна напруга живлення	В	230
Максимальна напруга живлення	В	230
Частота мережі живлення	Гц	50
Номінальна потужність	Вт	49
Максимальний струм	А	0.22
Максимальна витрата повітря	м ³ /год	760
Швидкість обертання	-	1400
Рівень звукового тиску LpA на відстані 3 м	дБ(А)	45
Вага	кг	7
Максимальна температура повітря що переміщується	°С	50
Мінімальна температура повітря що переміщується	°С	-25
Клас захисту	-	IPX4
Клас захисту приводу	-	IP44

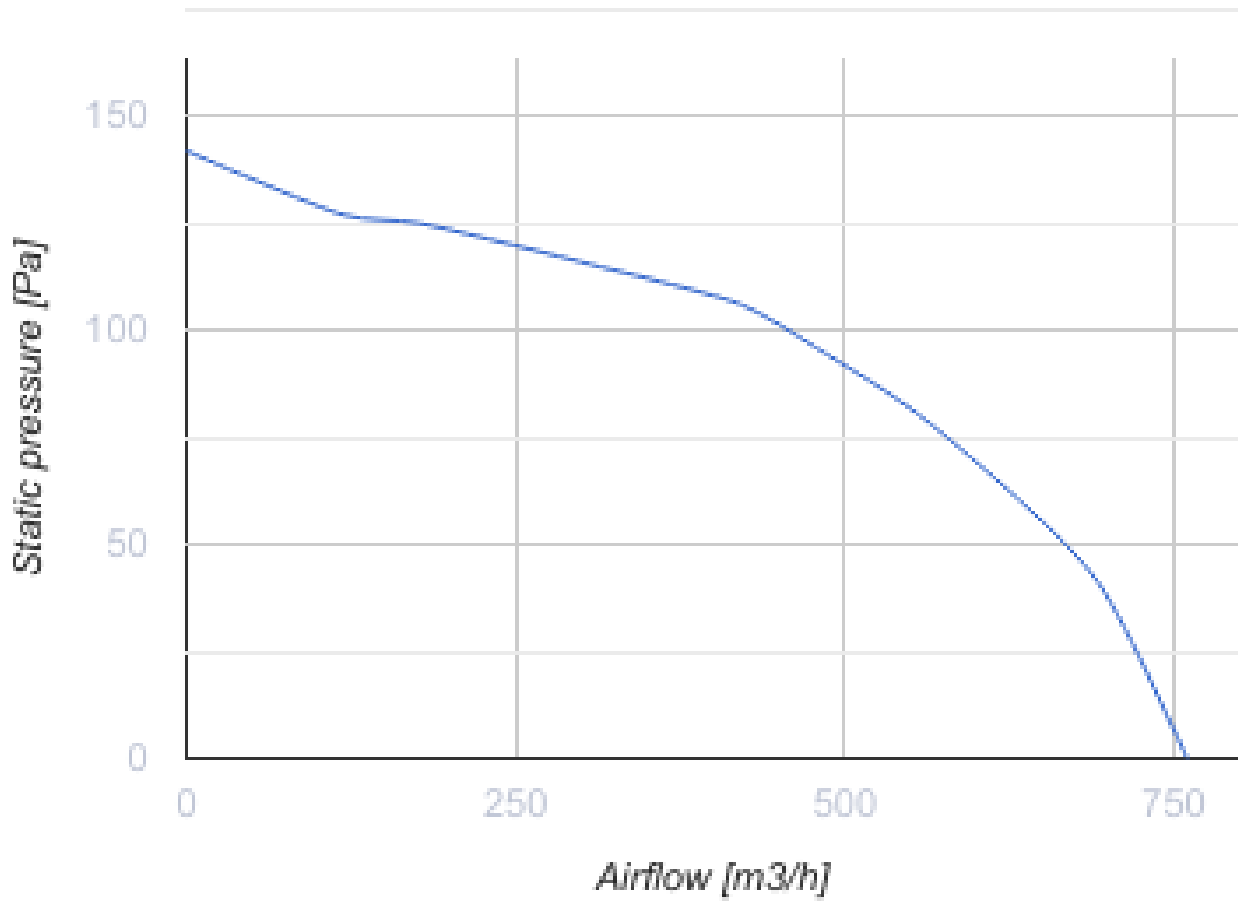

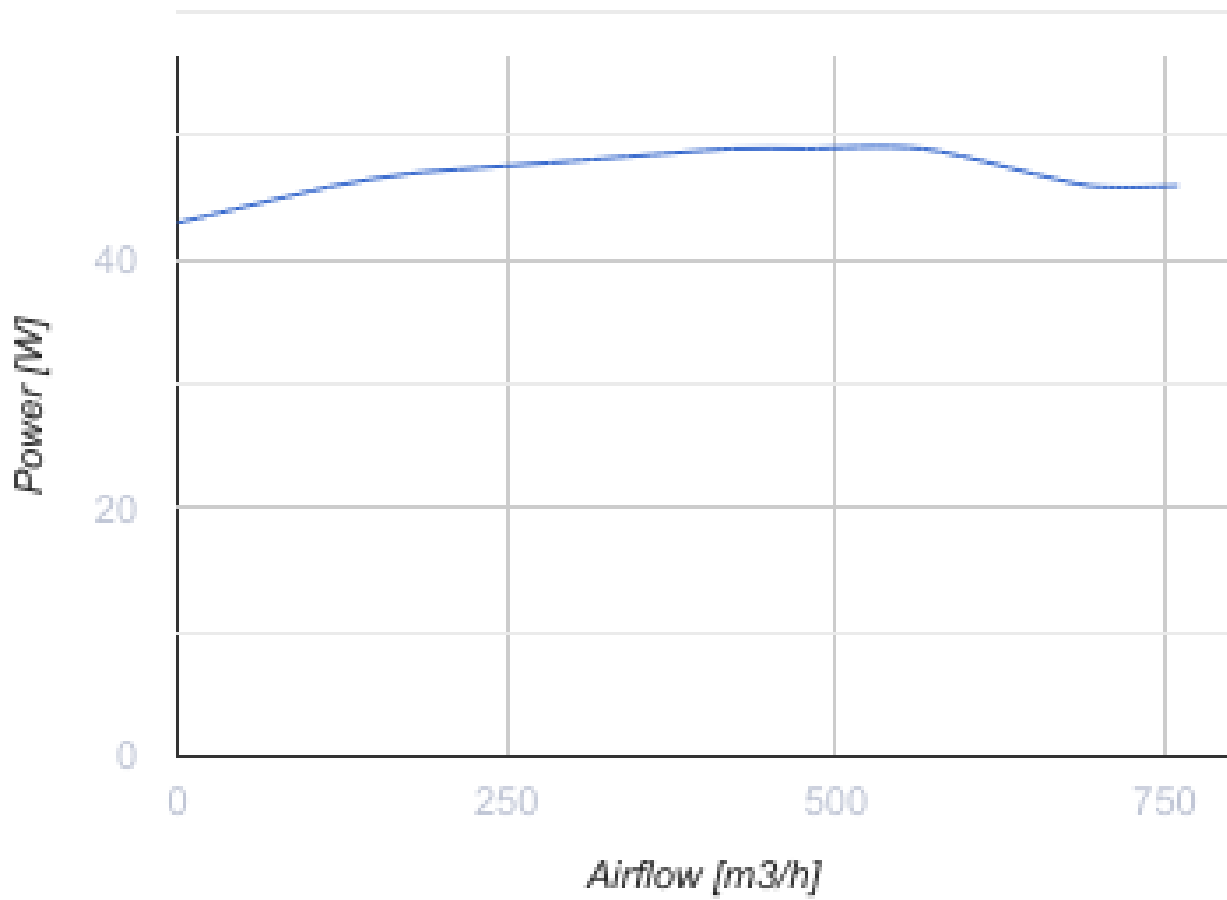

Розміри

H	ØD	ØD1	L	L1
193	503	210	330	245



Аксесуари

Регулятори швидкості

Найменування	Фото	Опис
PC-1-300		Регулятор швидкості
PCA5E-2-П		Регулювання швидкості дозволяє не лише підібрати комфортний режим вентиляції в приміщеннях зі змінною кількістю людей, але й суттєво зменшити витрати електроенергії на вентиляцію
PC-1-400		Регулятор швидкості
PCA5Д-1,5-М		Регулятор швидкості трифазний
PCA5Д-3,5-Т		Регулятор швидкості трифазний
PCA5Д-1,5-Т		Регулятор швидкості трифазний
PCA5Д-2,5-М		Регулятор швидкості трифазний
PCA5Д-6,0-М		Регулятор швидкості трифазний
PCA5Д-8,0-М		Регулятор швидкості трифазний
PCA5Д-11,0-М		Регулятор швидкості трифазний
PCA5Д-12,0-М		Регулятор швидкості трифазний
PC-3,0-Т		Застосовується у системах вентиляції для вмикання/вимикання та регулювання швидкості обертання однофазних електродвигунів вентиляторів, які керуються напругою
PC-5,0-Т		Застосовується у системах вентиляції для вмикання/вимикання та регулювання швидкості обертання однофазних електродвигунів вентиляторів, які керуються напругою
PC-10,0-Т		Застосовується у системах вентиляції для вмикання/вимикання та регулювання швидкості обертання однофазних електродвигунів вентиляторів, які керуються напругою

Екодизайн

Торгова марка	Вентс
Модель	ВКГС 4Е 225
Тип приводу	Integrated VSD
Тип теплообміннику	Немає
Номінальна витрата повітря (м ³ /с)	0.133
Статичний тиск за номінальної витрати повітря (Па)	96
Максимальні зовнішні витоки (%)	2.7
Статична ефективність (%)	31.3
Ефективна потужність (кВт)	0.049
Sound power level (дБ(А))	57
Декларований тип вентиляційної одиниці	NRVU UVU